

LED WINKER MIRROR LENS KIT

流星
Version SS

LEDウインカーミラーレンズキット

【ポジション機能搭載モデル用】

for 60系プリウス/35系クラウンクロスオーバー他

取り付け・取り扱い説明書

この度は弊社製品をお買い上げ頂き、誠にありがとうございます。
本書は自動車整備技能検定取得者の方を対象に記述しております。
製品の取り扱い・取り付けには、自動車に関し正しい技術・知識を要します。
取り付けに関しましては、自動車整備工場やプロショップにご依頼ください。
本製品の内容及び付属品は、改良のため予告なく変更する場合がございます。
予めご了承下さいませ。

取り付け・使用上の注意

[免責事項]

- ・本書記載の指示を無視した使用により発生した事故・損害等に関しまして当社は賠償の責を一切負いかねます。
- ・当製品を取り付け使用し、当製品以外の部品に不具合が発生しましても、当社製品以外の部品の保証は一切責任を負いかねます。
- ・商品を加工・破損等された場合は、保障の対象外となります。

[取り付けに関して]

- ・交換作業の際は、バッテリーのマイナス端子を取り外し、5分以経過してから行ってください。
- ※電子機器のメモリー機能等がリセットされる場合がございます事予めご了承くださいませ。
- ・交換手順を誤りますと大変危険です。必ずお車の状態、製品を確認したうえで行ってください。
- ・本製品の分解・加工は行わないでください。
- ・車両、本製品への傷防止のため、作業前に各部養生テープなどで保護を行ってください。
- ・車両、年式、グレード等により本書の内容と異なる場合は、整備解説書をご参照のうえ、作業を行ってください。
- ・コネクター部及びスイッチ部には、水滴、塩分、ホコリが付着しないようご注意ください。

[保証に関して]

- ・本製品の保証はLEDの点灯不良のみとなります。寒暖差による曇り、結露など水分の混入等は保証対象外となりますので、事前に点灯確認を行って頂き、コーキング等による防水対策を行って頂きますことをお願いいたします。高圧洗浄機等、強い水圧による洗車は行わないでください。
- ・Eマーク認証の商品ですが、検査官や業者様の判断により見解が異なる場合がございます。車検時はウインカーを通常点滅モードでの受検を推奨しますが、必ずしも車検に通る保証はございませんこと予めご了承くださいませ。

セット内容



ウィンカーレンズ本体(左右)



ポジション用ハーネス

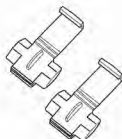

エレクトロタップ

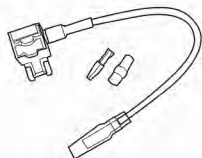

ヒューズ電源取出しキット

ウィンカーの切り替え方法

ウィンカーの点灯パターンの切り替えは、製品裏側のスイッチにて切り替えが可能です。下記のイラストをご参照ください。

※左右個別に設定が必用となります。



シーケンシャル

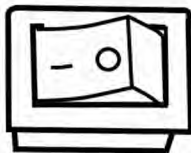

フラッシュ(通常点滅)

注意事項

- ・スイッチは完全防水ではありません。お取り付けの際は、直接水がかからない位置に収納してください。
- ・スイッチを車内へ引き込む等の配線加工は、不具合の原因となりますのでお控えください。
- ・シーケンシャル点灯パターンは、検査官、業者様の判断により、車検不適合となる場合がございます。整備入庫時や車検時は、フラッシュ点灯への切り替えを推奨します。

取り付け手順(ウィンカーレンズ本体)

①ドアミラーより鏡を取り外します。
マイナスドライバー等で台座の嵌合を外してください。

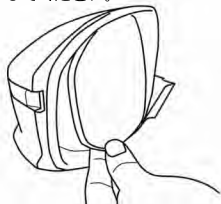

②鏡に接続されているカプラーを取り外してください。※断線にご注意ください。

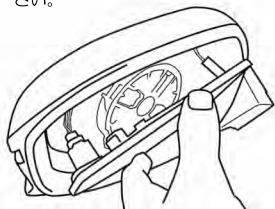

③アッパーミラーカバーの爪のかん合3ヶ所を取り外します。

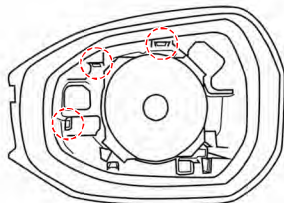

④ミラーカバーを斜め内方向に引き抜くように取り外します。

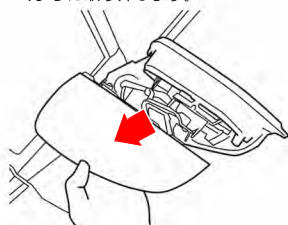

⑤ローアミラーカバーの爪のかん合2ヶ所を取り外します。

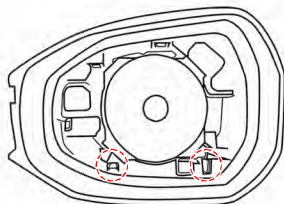

⑥ドアミラーの付け根側にあるかん合を取り外し、ローアミラーカバーを引く抜くように取り外します。

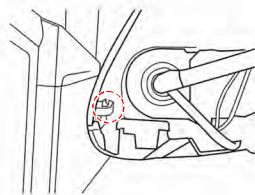

⑦ビス2ヶ所と爪のかん合を取り外し
レンズ本体を取り外します。

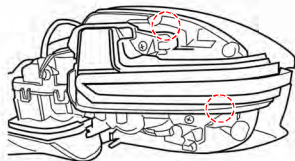

⑧カプラーを取り外し、逆の手順で本製品をお取り付けください。



取り外し手順(ドアミラー本体)

① トリムリムーバー等でドアハンドル内のカバーを取り外し、ビスを取り外します。

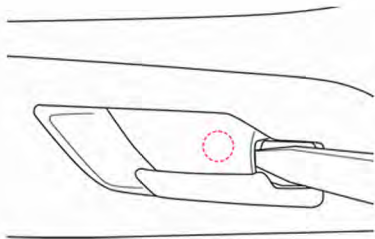

② パワーウィンドウスイッチを浮かせ、カブラーを取り外します。スイッチの裏にあるビスを取り外します。

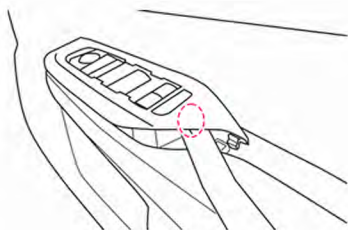

③ ドアポケット部のカバーを下方へずらし隠れていたビスを取り外します。

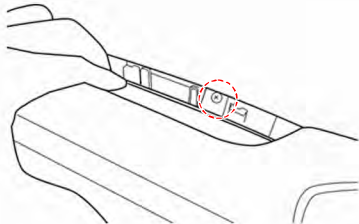

④ ドアトリムを取り外し、ドアハンドル周りのワイヤーや各カブラーを取り外します。

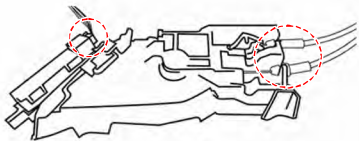

⑤ ドアミラーの付け根にあるカバーと、ガスケットを取り外します。

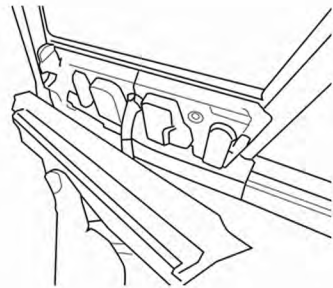

⑥ ドアミラーを固定しているボルト3ヶ所を取り外します。

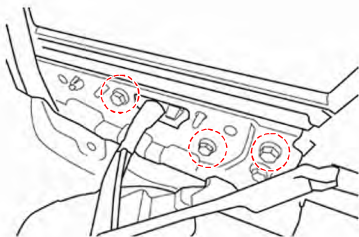

取り外し手順(ドアミラー本体)

⑦ ドアミラーのカプラーを取り外し、ドアミラー本体を車両カラ取り外します。

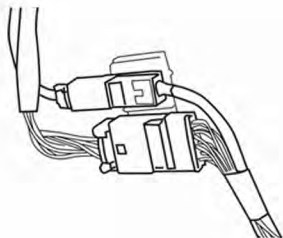

⑧ ドアミラーの取り付け部のガスケットを取り外します。

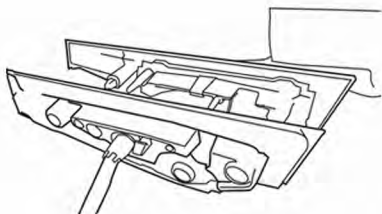

⑨ ドアミラー付け根裏のカバーを取り外しポジション用ハーネスを純正配線に這わせて通し、各パーツを元に戻します。

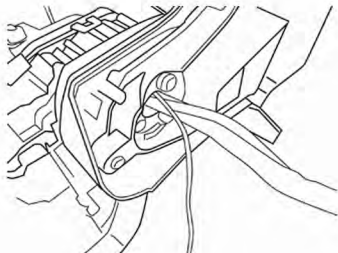

⑩ ハーネスを通したドアミラーを車体に装着し、純正ハーネスに這わせて車内に配線を引き込みます。

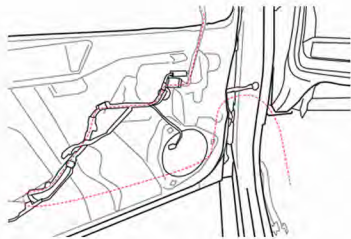

⑪ 運転席側も同様に作業を行い、フロアカーパーット下を通して助手席側へ配線を取り回します。

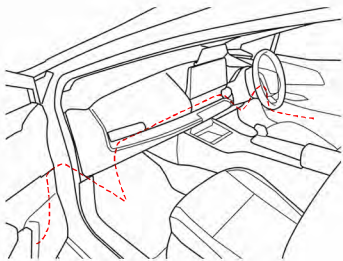

ポジション電源接続手順 (60系プリウスの場合)

【ACC連動を行う場合：付属のヒューズ電源取出しキットを使用】

助手席側足元もヒューズボックス内の「15A P/OUTLET NO.1」へ、付属のキットを用いて電源を取出します。

※ヒューズ電源取出しキットを取り付ける際は、取り外した純正ヒューズをキット（イラストの①）に差し込みご使用ください。

※ヒューズ電源取出しキット差し込みの際は、取り外した純正ヒューズ挿し込み口に検電テスターを用いて+側の極性をご確認頂き、挿し込み方向を間違えないようにお取り付けください。

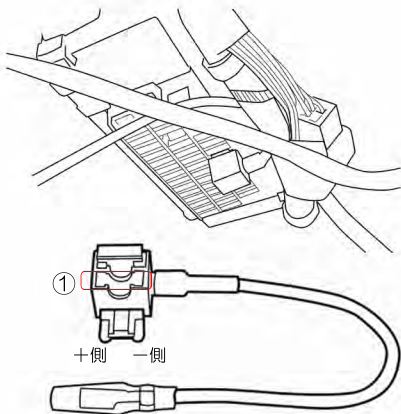

【ポジション連動を行う場合：付属のエレクトロタップを使用】

助手席側足元もヒューズボックス横のオプションカプラーより電源を取出します。

※ヒューズボックス横にビニールテープにて束ねられているカプラー。

検電器を用いてポジションONで電気が流れる配線を確認し付属のエレクトロタップを用いて取り付けください。

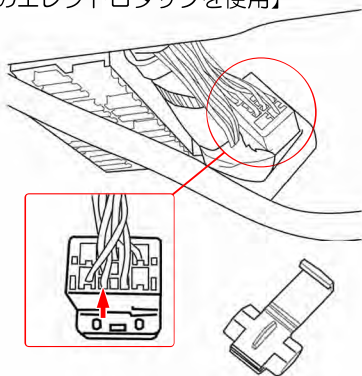

注意事項

本書に記載のヒューズ位置及びカプラー内の配線位置は2023年式プリウス(2グレード)を基に作成しております。車両により各位置は異なる場合がございますので、テスターを用いて電源の取出し位置をご確認ください。