

Revit
HIGH QUALITY CUSTOM PARTS

REIZ
HIGH QUALITY CUSTOM PARTS

LED WINKER MIRROR

【O&Eシリーズ兼用説明書】

REIZ
Version with O&E

取り扱い説明書

この度は、LEDウインカーミラーレンズキット流星Version O&E・LEDウインカーミラー流星Version O&Eをお買い上げいただき、誠にありがとうございます。製品の取り扱い・取り付けには、自動車に関し正しい知識・技術を要します。取り付けに關しましては、自動車整備工場やプロショップにてご依頼ください。本製品の内容及び付属品は、改良のため予告なく変更する場合がございます。予めご了承ください。

【免責事項】

- ・本書記載の指示を無視した使用により生じた事故・損害に關しまして、当社は賠償の責を一切負いかねます。
- ・当製品以外の部品に不具合が発生しましても当社製品以外の保証は一切責任を負いかねます。
- ・商品を加工(未塗装品の塗装も含む)・破損等された場合、保証対象外となります。
- ・品質向上のため、製品は予告なく仕様を変更する場合がございます。

【取付上のご注意】

- ・結線作業の際は、バッテリーのマイナス端子を取り外し、5分以上経過してから、作業を行ってください。
- ・交換手順を誤りますと大変危険です。必ずお車の状態・製品を確認した上で作業を行ってください。
- ・商品は装着前に必ず点灯確認を行ってから、お取り付けください。
- ・作業は必ず整備工場・プロショップにて行ってください。
- ・本製品の分解・改造は行わないでください。保証対象外となります。
- ・車両及び製品への傷防止のため、作業前に各部養生を行ってください。

【注意事項】

- ・本書は同シリーズのウインカーレンズキットの汎用説明書となります。車種・製品により一部仕様・付属品が異なる場合がございます。詳細につきましては、弊社ウェブサイト内の内容をご参照ください。

配線の色別機能紹介

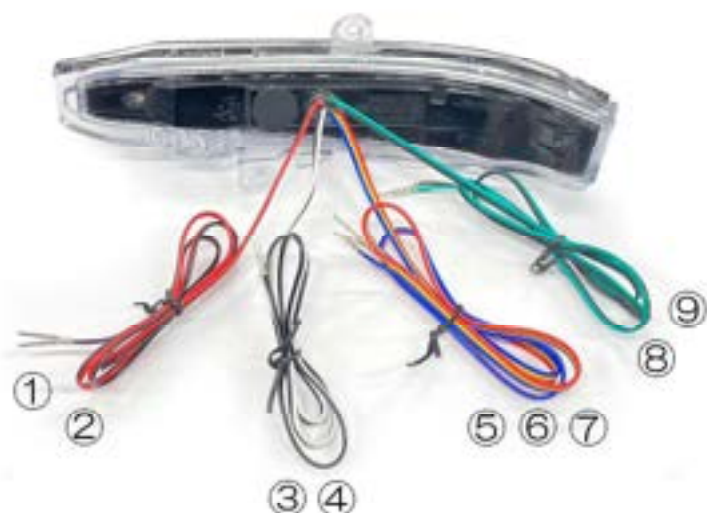

- ①赤:ウインカー用プラス
- ②黒:ウインカー/ライトバー兼用アース
- ③白:フットランプ用プラス
- ④黒:フットランプ用アース
- ⑤赤:常時電源用プラス
- ⑥黄:アクセサリ電源(ACC)用プラス
- ⑦青:ライトバー用プラス
- ⑧緑:ウインカー切り替え用
- ⑨黒:ウインカー切り替え用

※O&E機能を使用しない場合、⑤⑥の配線は結線不要です。

※フットランプ機能なしのウインカーミラーは、③・④の配線はございません。

付属品



※写真は別モデル用の参考例です

延長ハーネス

3本束(赤/黄/青)・2本束(緑/黒)・2本束(白/黒)
各種2セットずつ付属します。
※純正ウインカーミラーなしのお車の場合、
赤/黒の延長ハーネスが付属します。



延長ハーネスの先端にはカプラーが付属しています。
各機能、配線の色に合わせて延長を行ってください。
各機能ごとに左右で長さの異なる配線が付属します。
配線の接続位置等の距離を考慮して使用ください。

切り替えスイッチ(ウインカー用)

ウインカーの点滅・流れるを切り替えるスイッチです。
2つのカプラーは右用と左用となります。
右のドアミラーから出る緑/黒を片方のカプラーへ、
左のドアミラーから出る緑/黒をもう片方のカプラーへ
差し込みご使用ください。

※右と左の配線を交互に差し込みますと、ウインカー
が正常に点灯しません。ご注意ください。



■ 接続方法



■ フットランプ接続例

・主にアンロックでルームランプが連動して光るお車の場合の接続例です。



1. ルームランプのコネクターからテスターを用いて常時電源の位置を確認します。



2. 常時電源にフットランプの白線を接続し、黒線を余る2つの配線のどちらかに接続します。



3. ドアを閉じ鍵をロックした際フットランプが消灯するところが接続先となります。

■ 常時電源の取り出し例



一部車種(30系アルファード、ヴェルファイアなど)は、パワーウィンドウ系統のカプラーより常時電源を確保することが可能ですが、一般的にドア内で常時電源を確保することは難しい為、室内から(ナビ・オーディオ裏)電源を確保していただくことが主流です。

参考用取り外し手順※車種により工程は異なります。

①トリムリムーバー等でドアハンドル内のカバーを取り外し、ビスを取り外します。

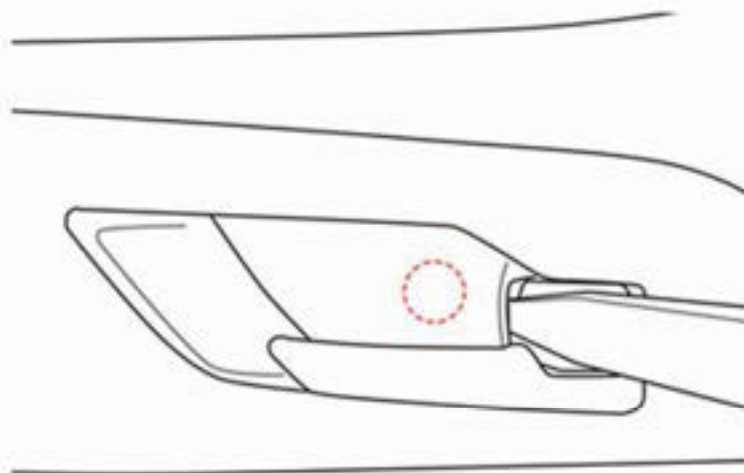

②パワーウィンドウスイッチを浮かせ、ケーブルを取り外します。スイッチの裏にあるビスを取り外します。

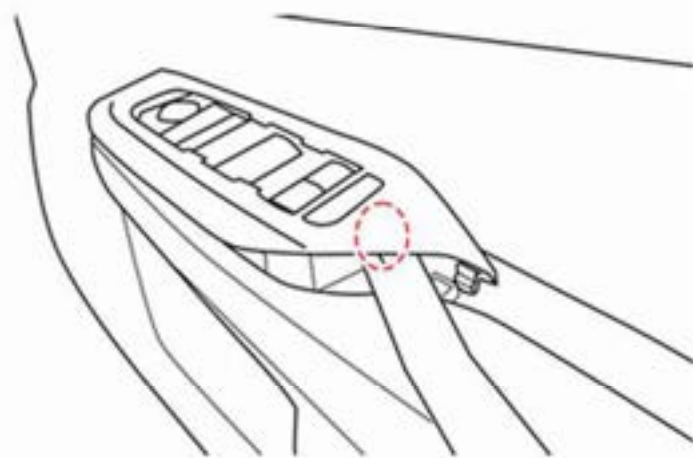

③隠しビス等に注意しドアトリム周りのビスを取り外します。

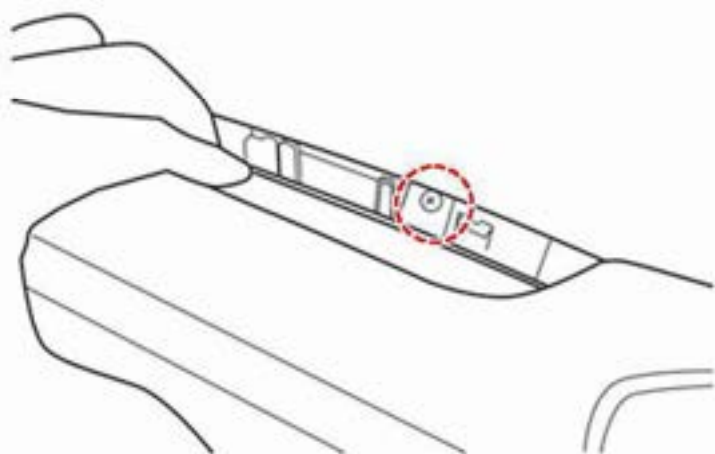

④ドアトリムを取り外し、ドアハンドル周りのワイヤーや各ケーブルを取り外します。

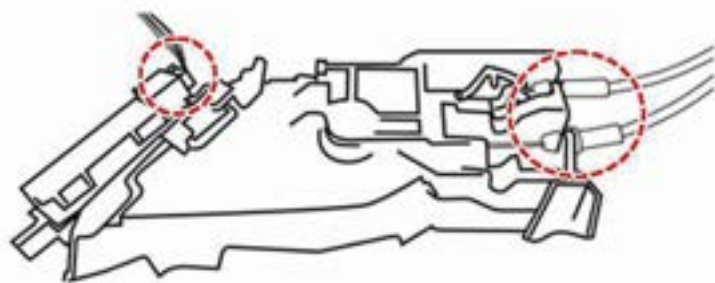

⑤ドアミラーの付け根にあるカバーや、ガasketを取り外します。

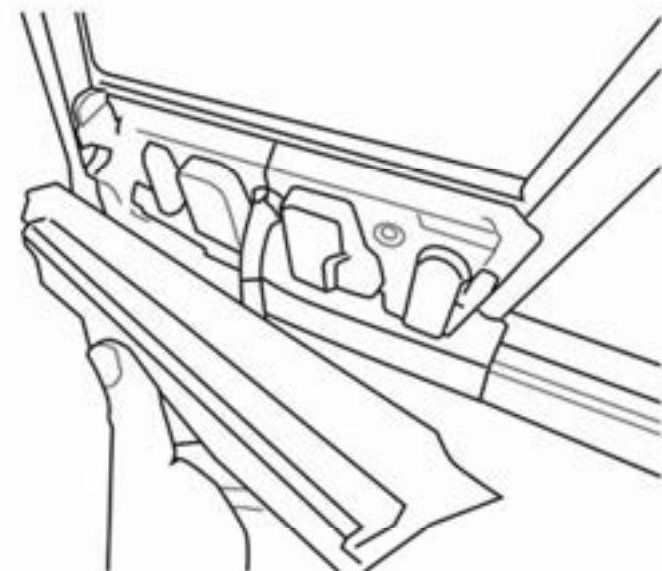

⑥ドアミラーを固定しているボルトを取り外します。

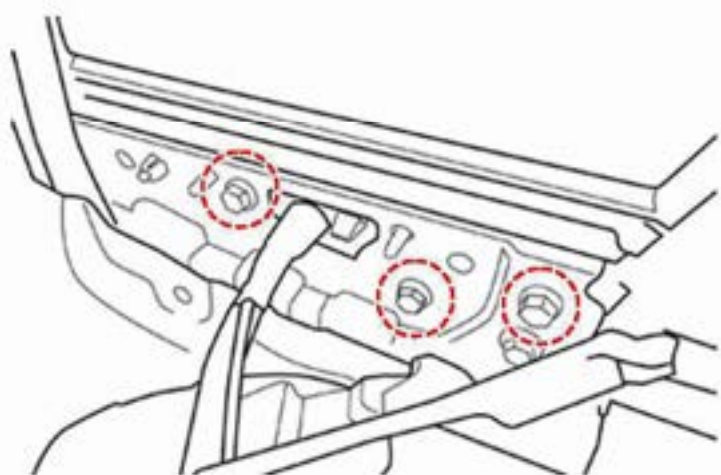

参考用取り付け手順 ※車種により工程は異なります。

①ドアミラーより鏡を取り外します。
マイナスドライバー等で台座の嵌合を外してください。



②鏡に接続されているカプラーを取り外してください。※断線にご注意ください。

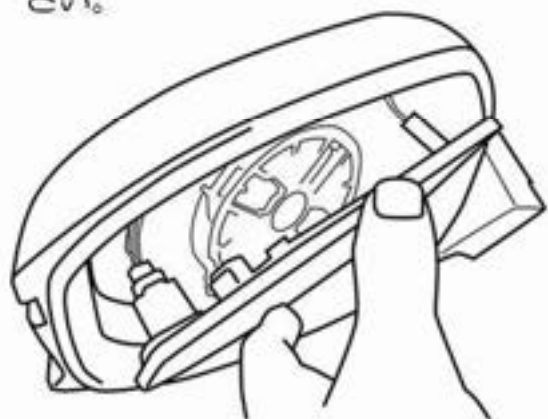

③アッパーミラーカバーの爪のかん合を取り外します。

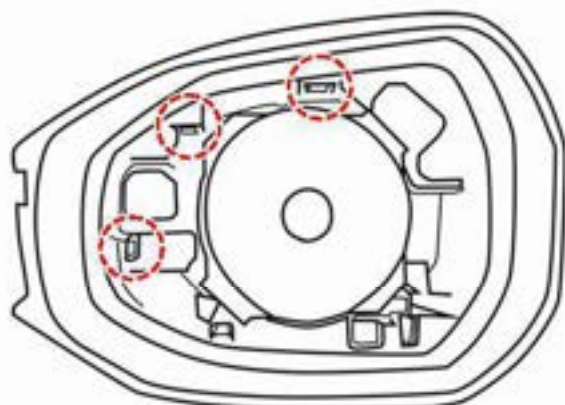

④ミラーカバーを表側から引き抜くように取り外します。

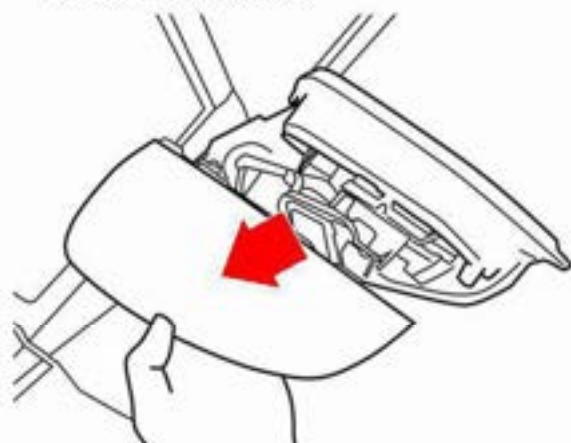

⑤ローアミラーカバーの爪のかん合を取り外します。

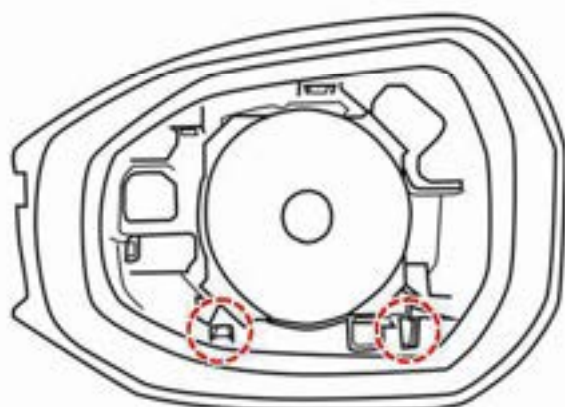

⑥ドアミラーの付け根側にあるかん合を取り外し、ローアミラーカバーを引く抜くように取り外します。

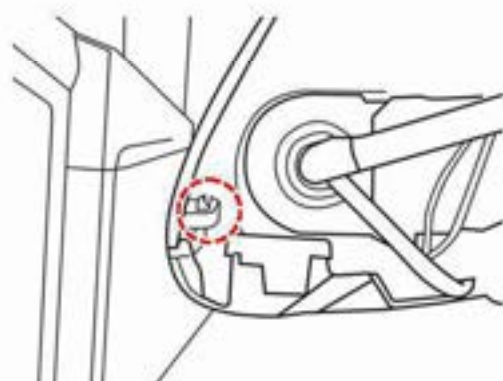

⑦レンズ本体を固定するビスや爪のかん合を外しレンズ本体を取り外します。

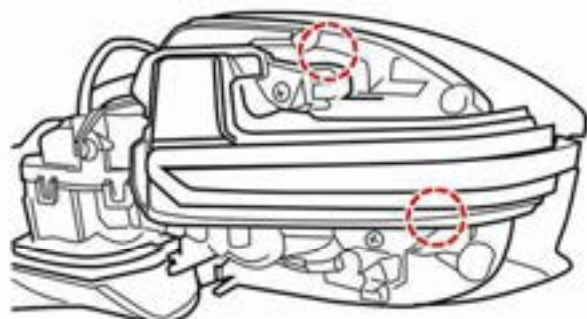

⑧カプラーを取り外し、純正レンズを取り外し、逆手順で本体を装着します。



参考用取り外し手順※車種により工程は異なります

⑦ドアミラーのカプラーを取り外し、ドアミラー本体を車両カラ取り外します。

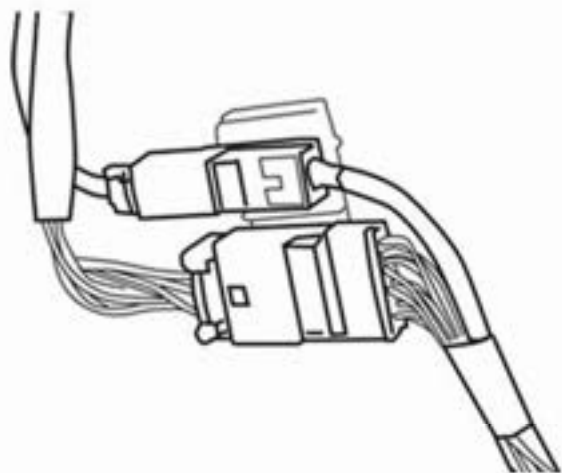

⑧ドアミラーの取り付け部のガスケットを取り外します。

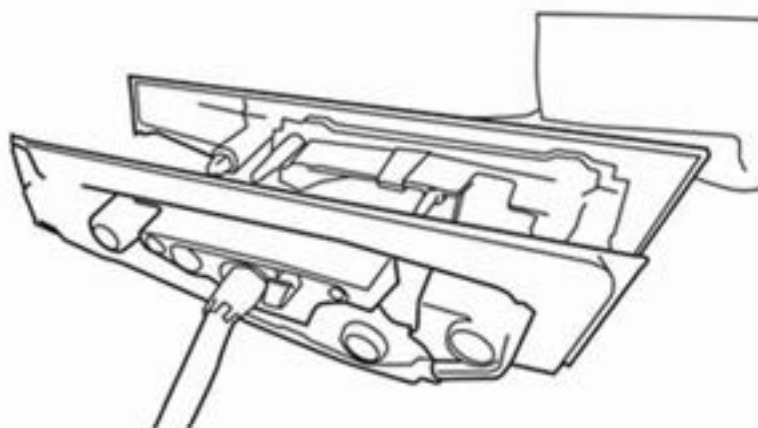

⑨ドアミラー付け根裏のカバーを取り外し各ハーネスを純正配線に這わせて通し、各パーツを元に戻します。

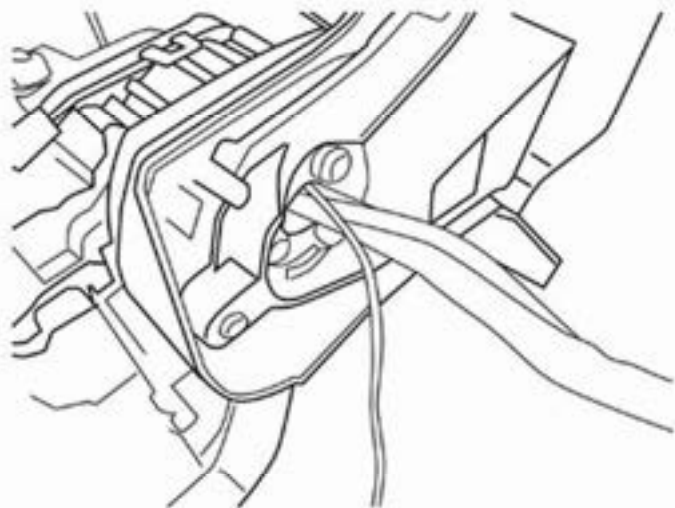

⑩ハーネスを通したドアミラーを車体に装着し、純正ハーネスに這わせて車内に配線を引き込みます。

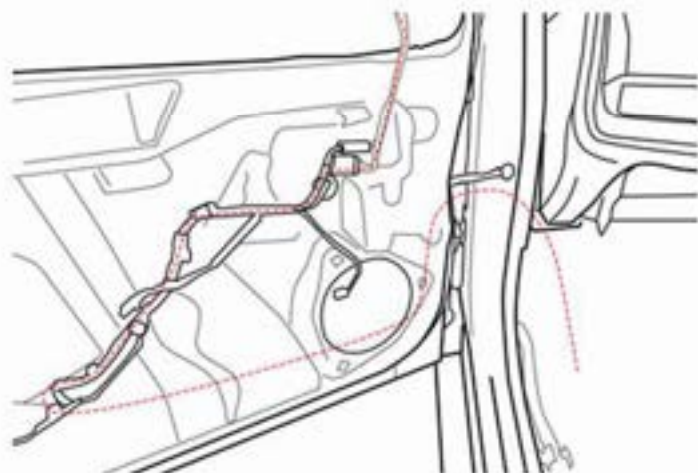

⑪運転席側も同様に作業を行い、フロアカーペット下を通して助手席側へ配線を取り回します。

