

ALL LED TAIL LAMP

オールLED テールランプ LA900S/LA910S タフト用

取付・取扱説明書

このたびは、当社製品をお買い上げ頂き、誠にありがとうございます。

製品を正しくご使用・お取り付け頂くため、お取り付け前に本書をお読みください。

製品は改良のため予告なく仕様を変更する場合がございます。予めご了承下さいませ。

取付・使用上のご注意

[免責事項]

- 本書記載の指示を無視した使用により発生した事故、損害等に関しまして当社は賠償の責を一切負いかねます。
- 当製品を取り付け使用し、当製品以外の部品に不具合が発生しましても当社製品以外の部品の保証は一切責任を負いかねます。
- 製品を加工・破損等された場合は保証の対象外となります。

[取り付けに関して]

- 作業は必ずプロショップ、整備工場にて行ってください。
- 車両、本製品への傷防止のため、作業前に各部養生を行ってください。
- 年式、グレード等により本書に記載の内容と異なる場合は、整備解説書等をご参考の上、作業を行ってください。

[保証内容に関して]

- 本製品の保証はLEDの点灯不良のみとなります。寒暖差による曇り、結露など水分の混入等は保証対象外となりますので、点灯確認を行って頂き、コーキング剤などによる防水対策を行って頂きます事をお願いいたします。高圧洗浄機など強い水勢による洗車は行わないでください。

製品内容

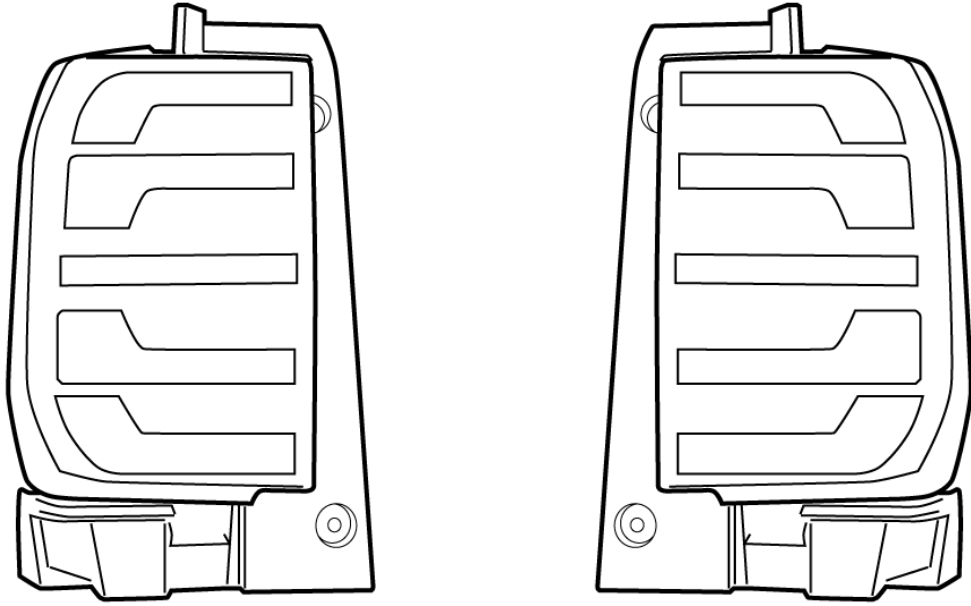

テールランプ本体（左右）

製品仕様

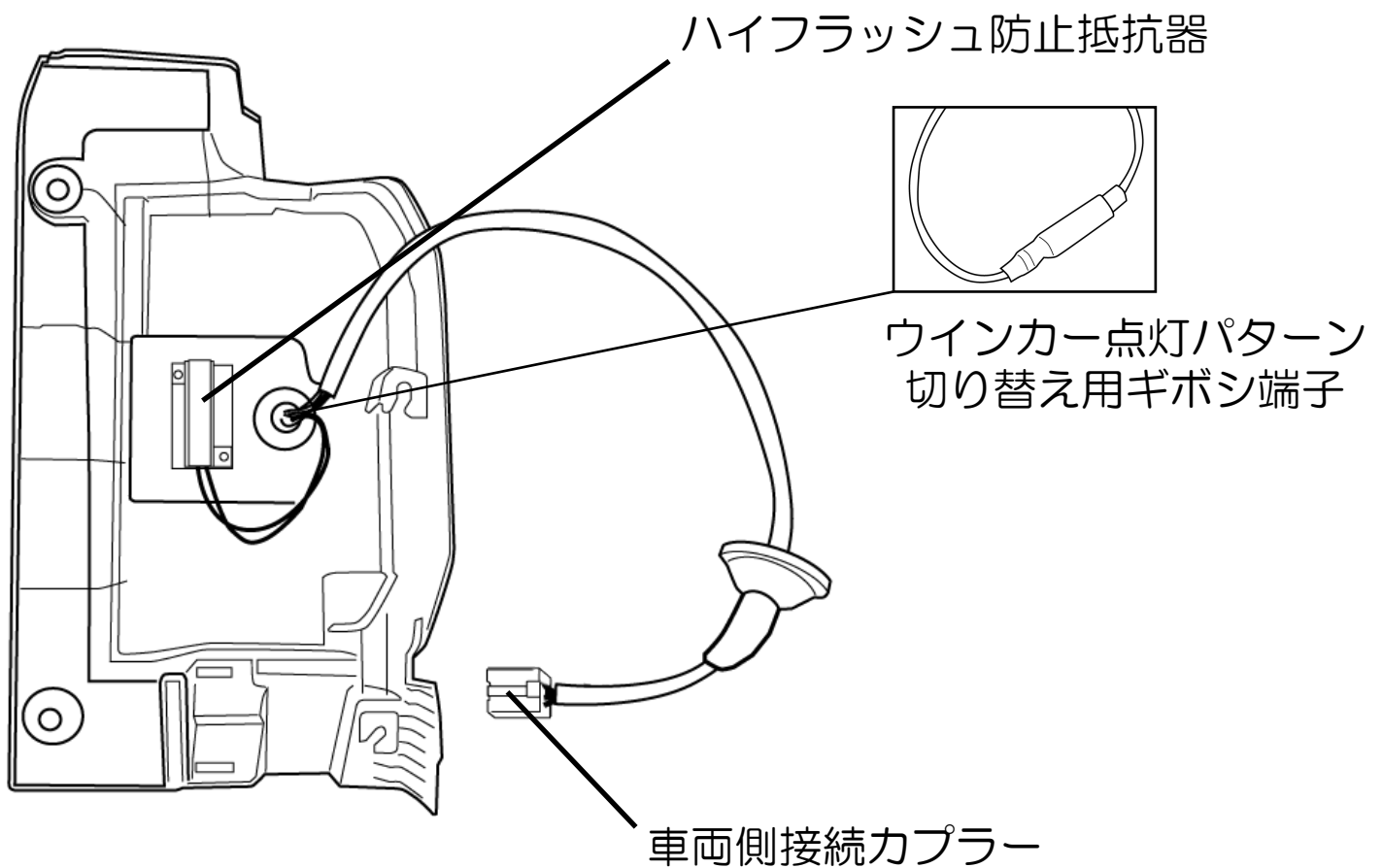

取り付け手順

1. トランク内のラゲッジボードを取り外し、スカッフプレート（図 A）とサイドトリム部（図 B）の固定を取り外します。



図 A. スカッフプレートを持ち上げ取り外す



図 B. サイドトリム下部のクリップ側面のボルトを取り外す

2. リアゲート周りのモールを取り外します。

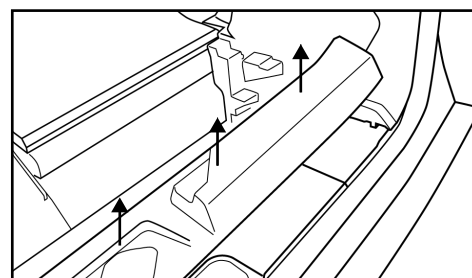
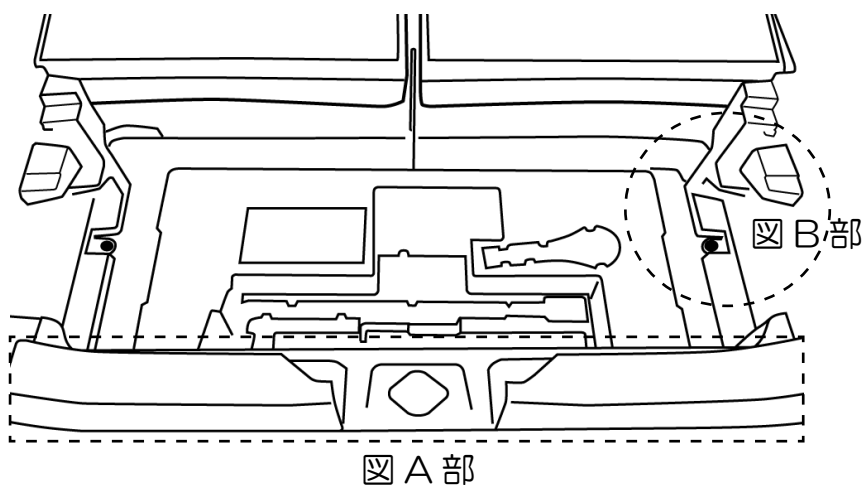

3. サイドトリムの手前側のみを剥がします。

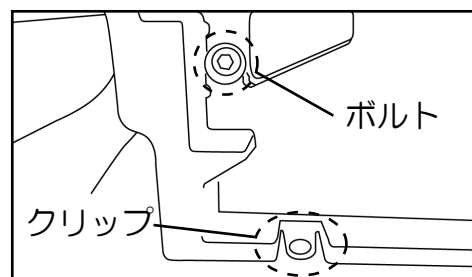
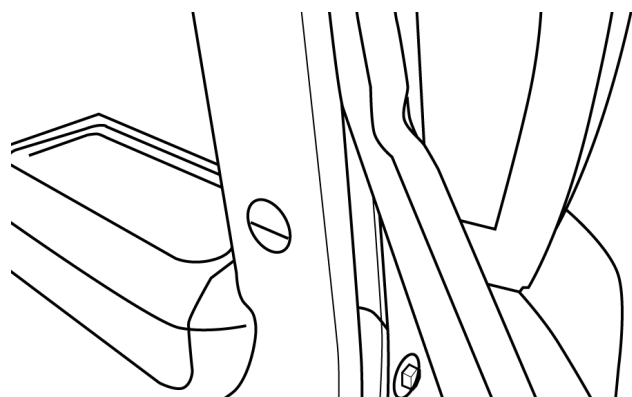
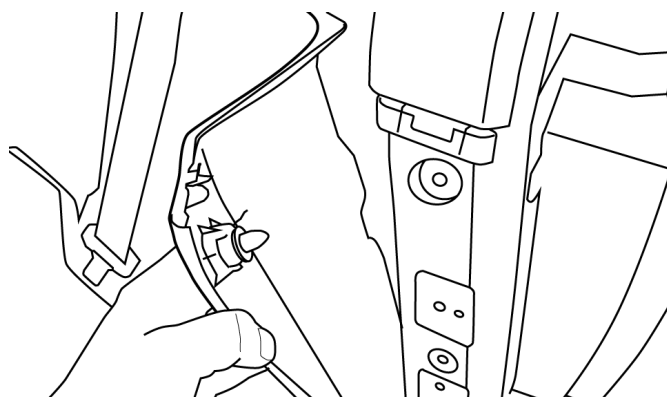

4. サイドトリム内、ランプ裏のカプラーを取り外します。※マイナスドライバー等を用いてロックを外すと取り易くなります。

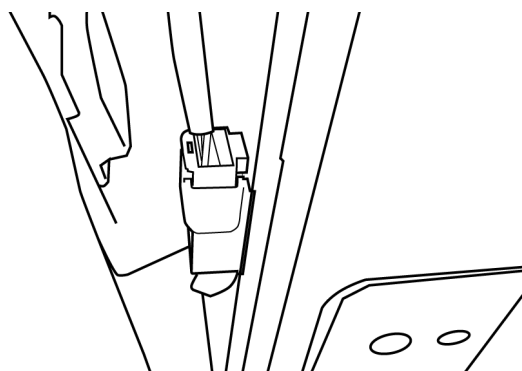

5. テールランプ本体を固定するボルト 2 本をボックスレンチにて取り外します。

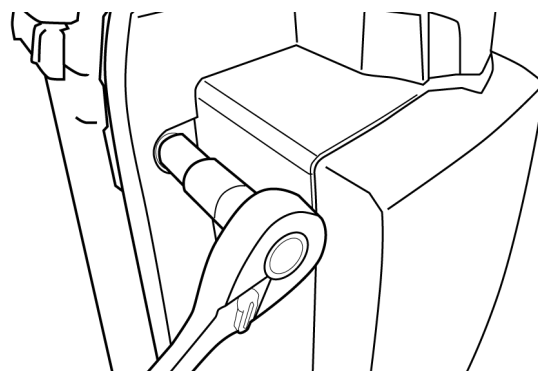

取り付け手順

5. テールランプ本体を手前方向に引き抜き、配線が車内に通るラバーキャップを外し、テールランプ本体を車両から取り外します。

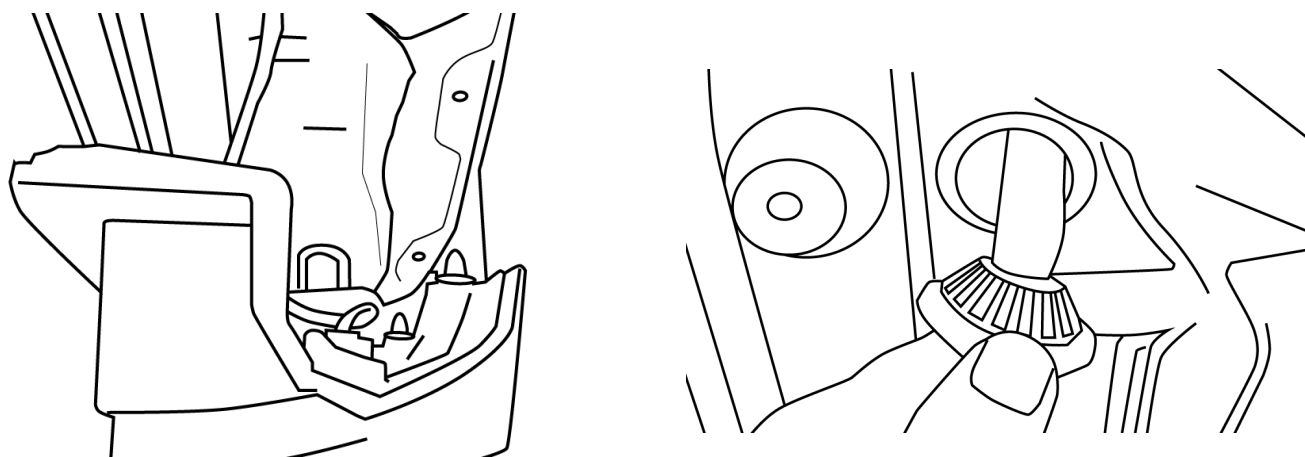

6. 純正テールランプよりピンクリップとガーニッシュを取り外します。ピンクリップは純正品を当社製品側へ移設してください。リアガーニッシュはプッシュリベットを取り外し、クリップと側面側のひっかけ部の破損に注意しながら取り外します。

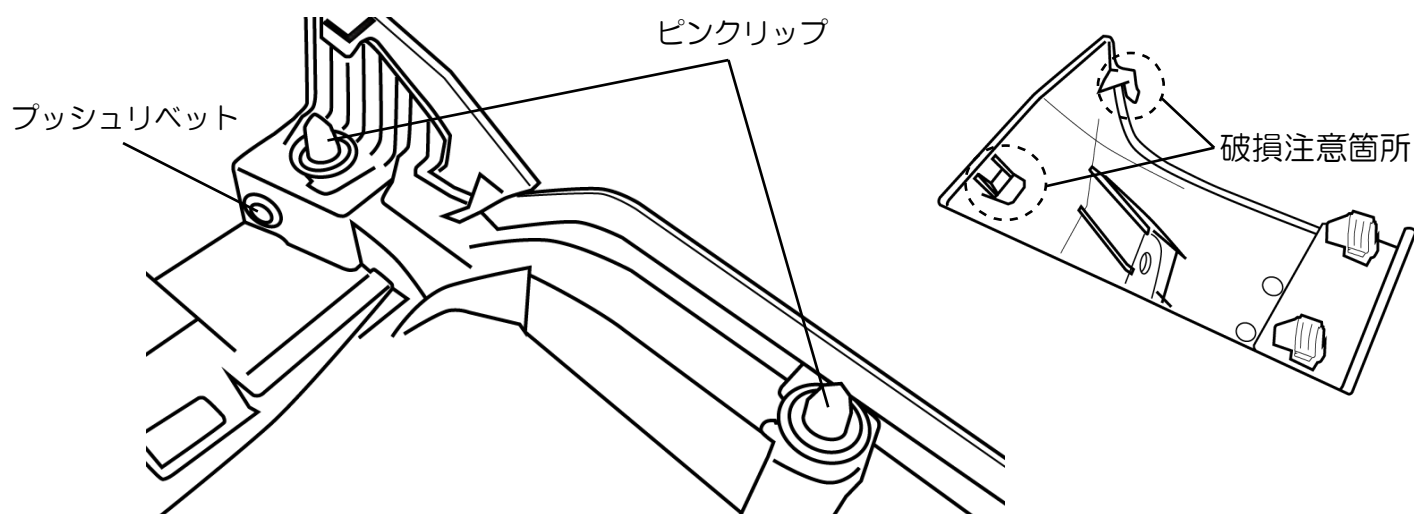

7. 逆の手順にて当社製品を装着してください。

ウインカーの点灯パターンの変更

製品裏側のございます、ギボシ端子の抜き差しで点灯パターン画が変更出来ます。

