

ALL LED TAIL LAMP Ver.2

オールLEDテールランプ O&E/STD共通
for DA17W EVERY WAGON

取付・取扱説明書

このたびは、DA17Wエブリイ用オールLEDテールランプVer.2をお買い上げ頂き、誠にありがとうございます。本書は自動車整備技能検定取得者の方を対象に記述してあります。製品の取り扱い・取り付けには、自動車に関し正しい技術・知識を要します。取り付けに関しましては、自動車整備工場やプロショップにてご依頼下さい。

本製品の内用及び付属部品は、改良のため予告なく変更する場合がございます。予めご了承ください。

取付・使用上の注意

[免責事項]

- 本書記載の指示を無視した使用により発生した事故・損害等に関しまして当社は賠償の責を一切負いかねます。
- 当製品を取り付け使用し、当製品以外の部品に不具合が発生しても当社製品以外の部品の保証は一切責任を負いかねます。
- 商品を加工・破損等された場合は、保証の対象外となります。

[取付に関して]

- 交換作業の際は、バッテリーのマイナス端子を取り外し、5分以上経過してから行ってください。
- 換手順を誤りますと、大変危険です。必ずお車の状態、製品を確認したうえで行ってください。
- 作業は必ずプロショップ、整備工場にて行ってください。
- 本製品の分解・改造は行わないでください。
- 車両、本製品への傷防止の為、作業前に各部養生を行ってください。
- 年式、グレード等により本書と異なる場合は、整備解説書等をご参考の上作業をしてください。
- コネクター部には水滴、塩分、ホコリなどが付着しないようご注意ください。

[保証に関して]

- 本製品の保証はLEDの点灯不良のみとなります。寒暖差による曇り、結露など水分の混入等は保証対象外となりますので、点灯確認をおこなって頂き、コーキング等による防水対策を行って頂きますことをお願いいたします。高圧洗浄機等、強い水勢による洗車は行わないでください。



セット内容① (O&E/STD共通)

テールランプ本体(左右)

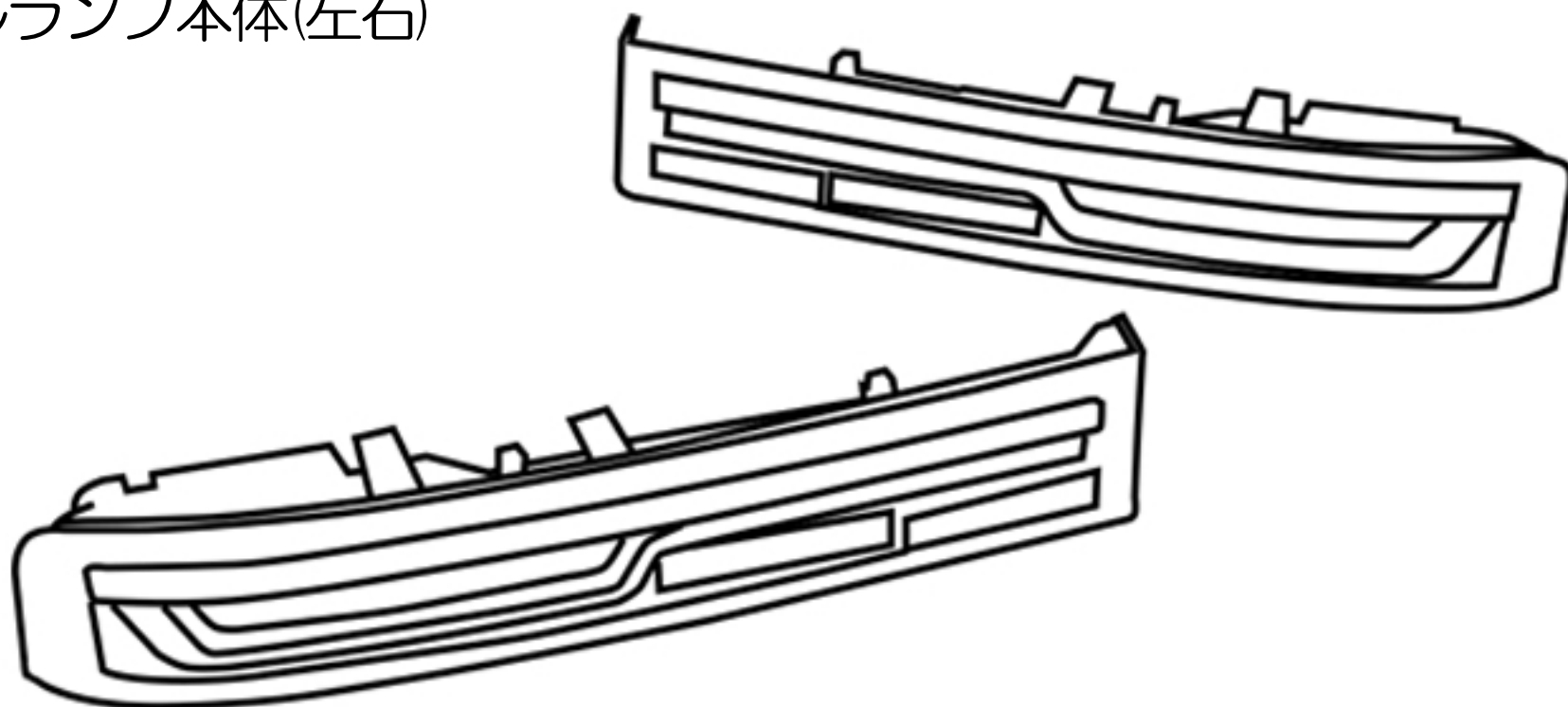

セット内容② (O&E専用付属品)



クワ型端子

バッテリー接続時(紫色の配線)に1個使用

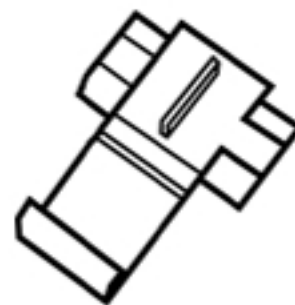

エレクトロタップ

アクセサリ電源接続時(橙色の配線)に1個使用

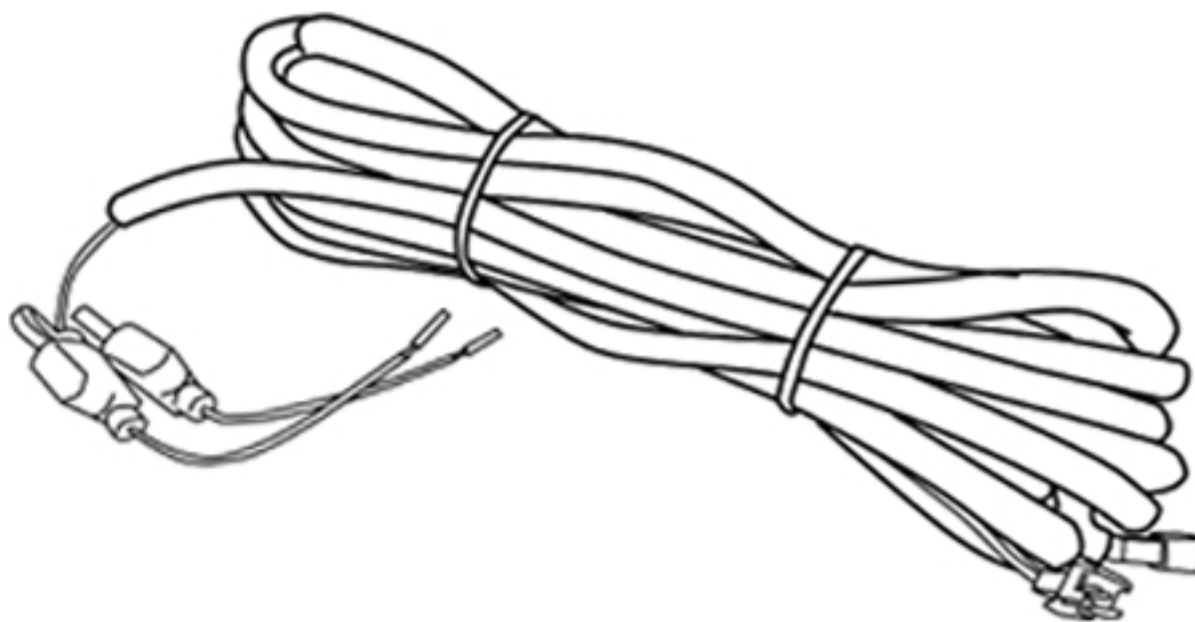

電源取出しハーネス

常時電源(紫色)とアクセサリ電源(橙色)取出し用

※先端のヒューズは取り外さず装着してください

※コルゲートチューブはロットにより配線に巻きつけ済みとなります。
グロメット等に配線を通していただく際は、カットして取り外して頂き
配線引き込み後に再度巻きつけを行ってご使用ください。

取り付け手順

①リアゲート周りのモールを取り外します。
手前側に引き抜くことで取り外しが可能です。

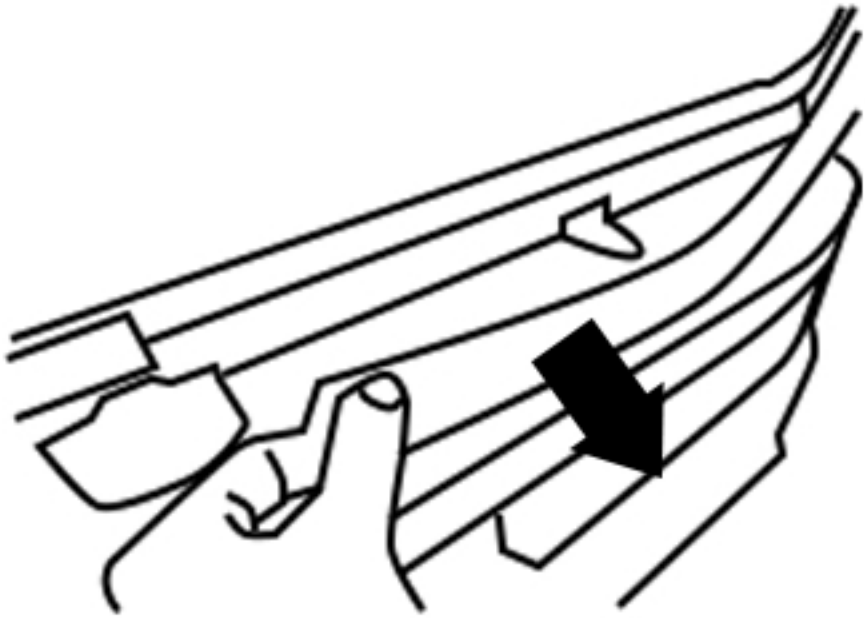

②バンパー上部のボルト・プッシュリベット、ナンバープレート、バンパー下部のプッシュリベットを取り外します。

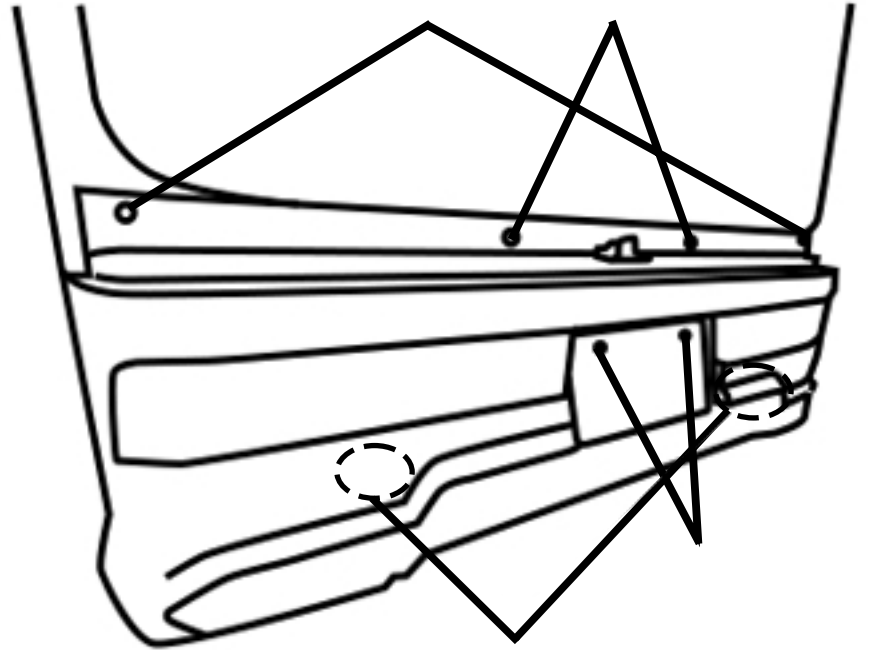

③バンパーの内側にあるライナー(泥除け)を固定するプッシュリベットを取り外します。

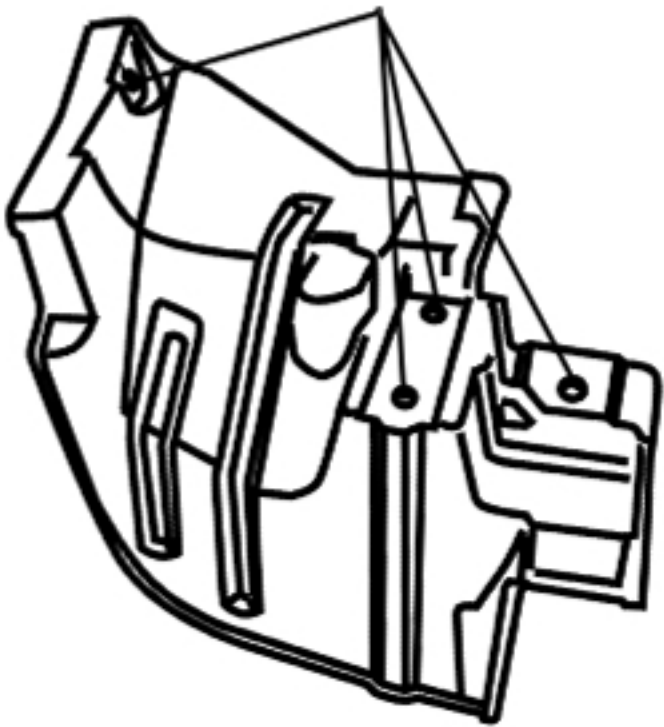

④バンパー側面にあるプッシュリベットを取り外します。

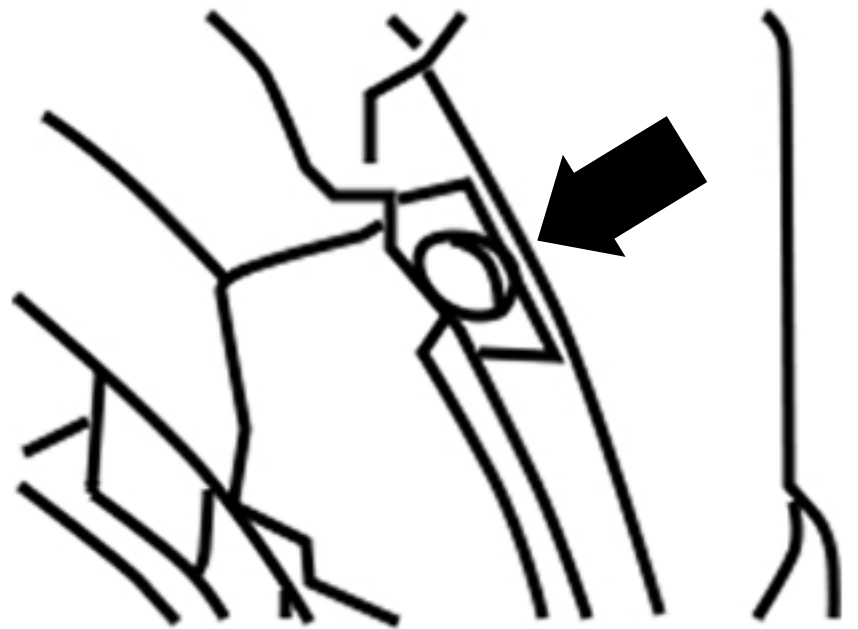

⑤バンパーを手前に引くようにして取り外します。
片側ずつ浮かし、中央のヒンジをかわす様に外します。

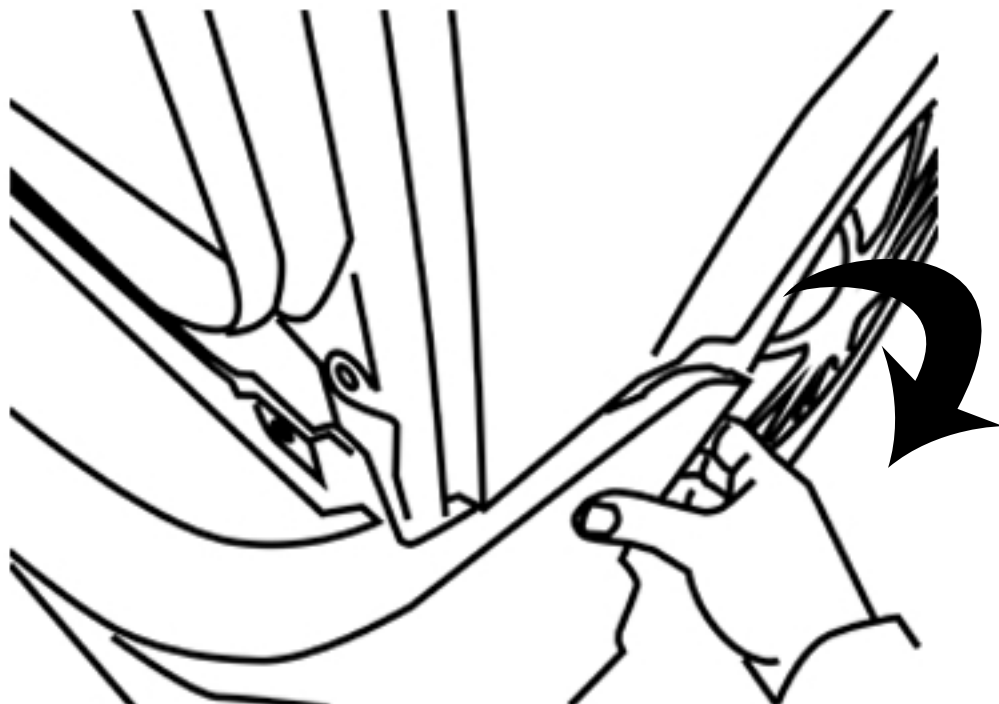

取り付け手順

⑥テールランプ・センサー(センサー無しの車両除く)のカプラーを取り外します。
カプラーのロック部を押しながら取り外します。

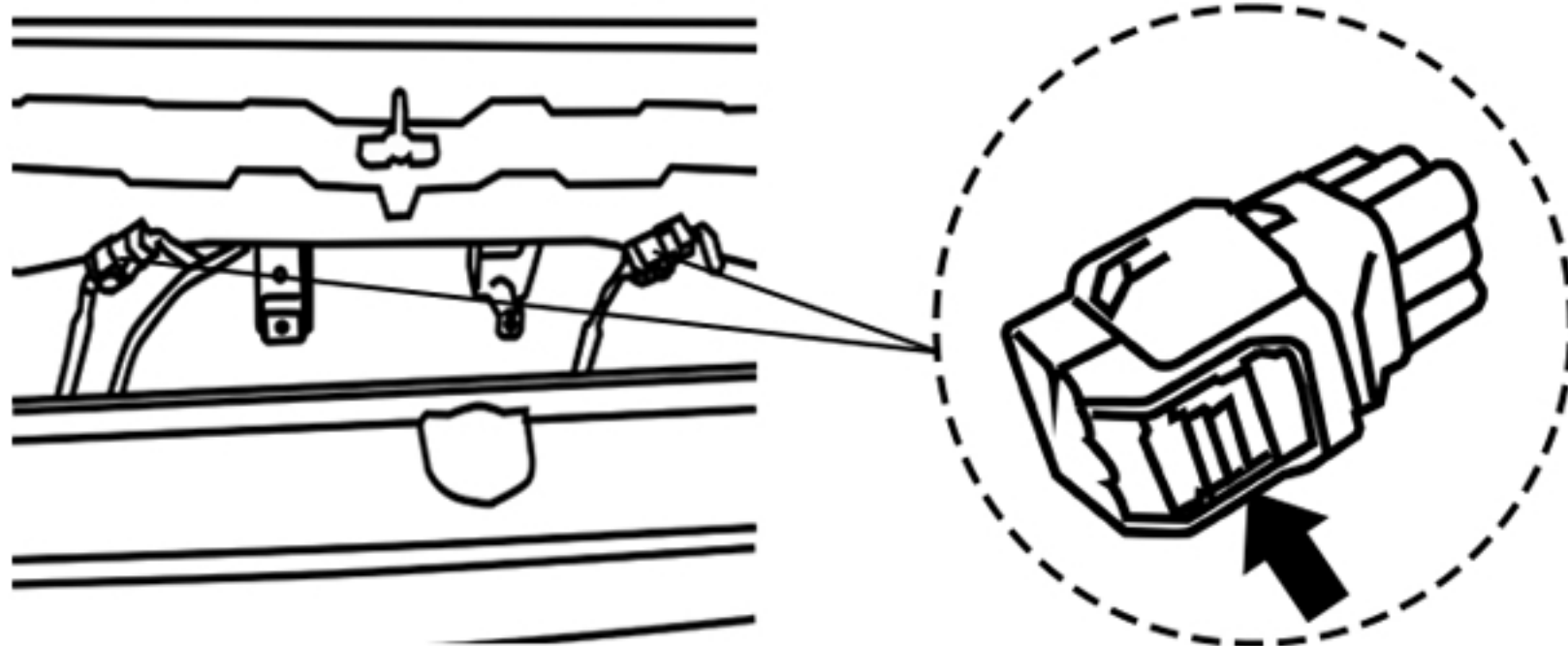

⑦テールランプと接続されているハーネスのカプラーのロック部を押しながら取り外します。
テールランプを固定する左右2カ所のナットを取り外します。
5カ所ある爪の中央部を押し、ロック部を押しながら分離します。

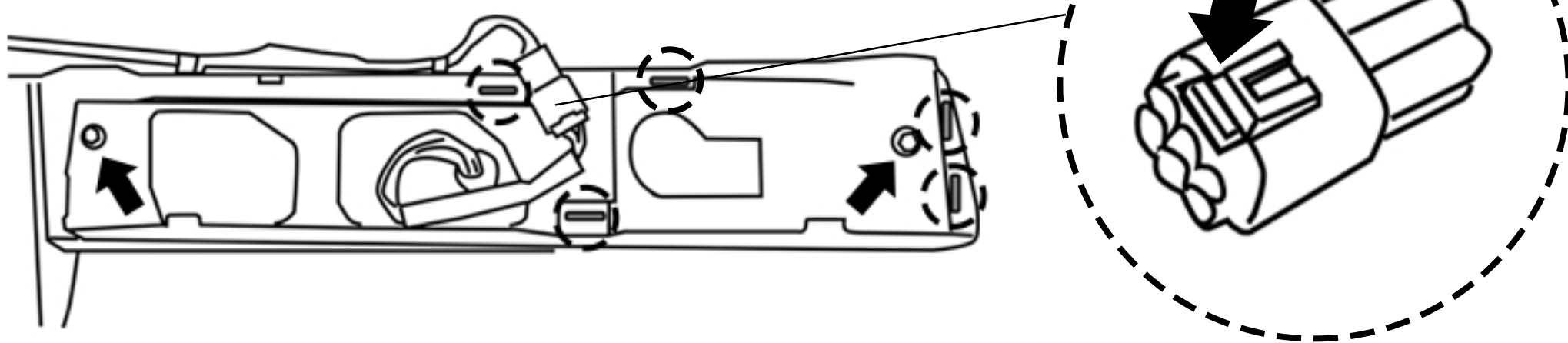

ウインカーの点灯パターン変更

テールランプ裏側にあるギボシ端子の繋ぎ方で3パターンの切り換えが可能です。

※使用しない端子は絶縁テープなどで絶縁処理を行ってください。

※左右同様のパターンにてご使用ください。

- ①黒と黄を接続：シーケンシャル
- ②黒と緑を接続：点滅
- ③接続無し：シーケンシャル

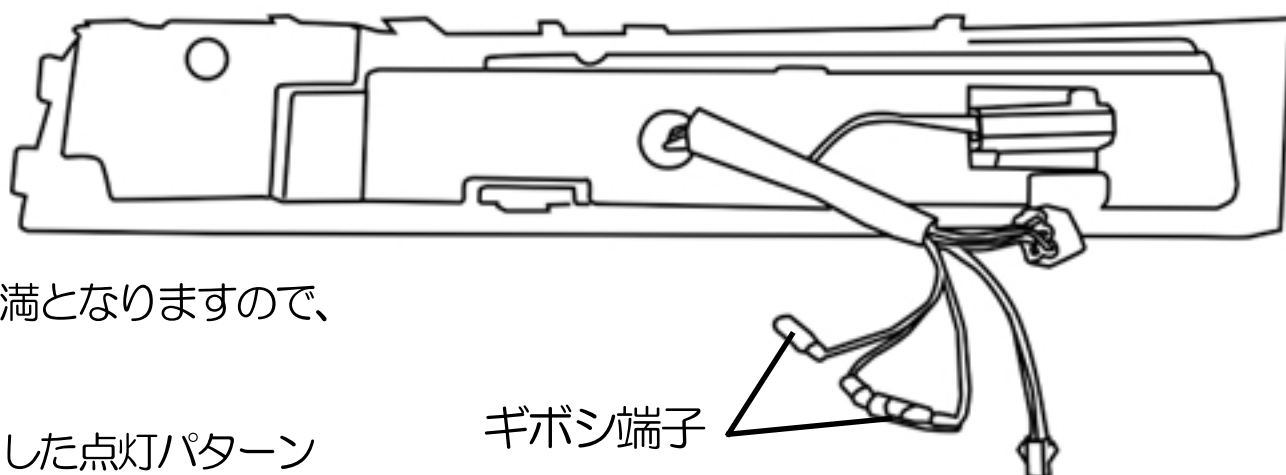

①はウインカーの左右間隔が600mm未満となりますので、
保安基準の適合外となります。

②及び③は左右間隔を600mm以上確保した点灯パターン
となりますので、公道では②または③でのご使用をお願いいたします。

※生産ロットにより配線の色が異なる場合がございます。

バンパー取り付け前に左右点灯パターンをご確認ください。

O&E 配線接続方法

- 本機能を使用する場合、常時電源とACC電源を接続する必要があります。
- 配線の引き回し作業前に、バッテリーのマイナス端子を取り外し、作業を行ってください。
- 走行時のトラブルを防ぐため、純正ハーネスに這わせる様に引き回しを行ってください。
- 車両の年式、グレードなどにより本書の手順と異なる場合がございますので、整備マニュアルを参考に作業を行ってください。

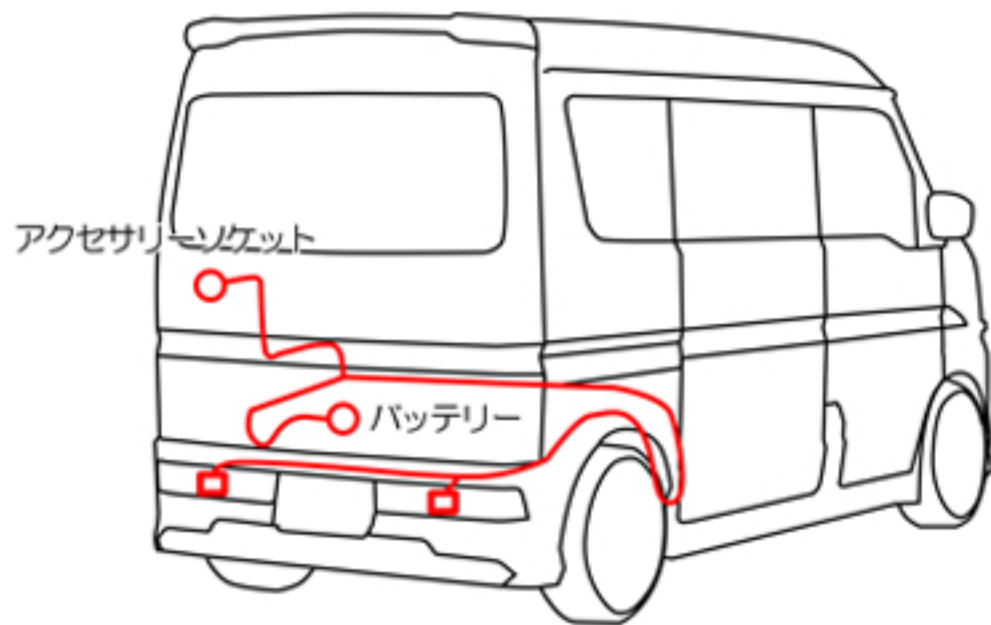

配線の引き回しに関して

- ①フロアカーペットを取り外し、シート下のサービスホール・バッテリーホールカバーを取り外します。
- ②付属の配線をテールランプ側から、純正ハーネスに這わせ、シート下のサービスホール内のグロメットより車内へ引きまわします。
- ③エアコンダクトにはわす様に配線を反対側へ引きまわします。常時電源(紫色)はグロメットを通し、純正ハーネスにはわせてバッテリー側へ引きまわします。

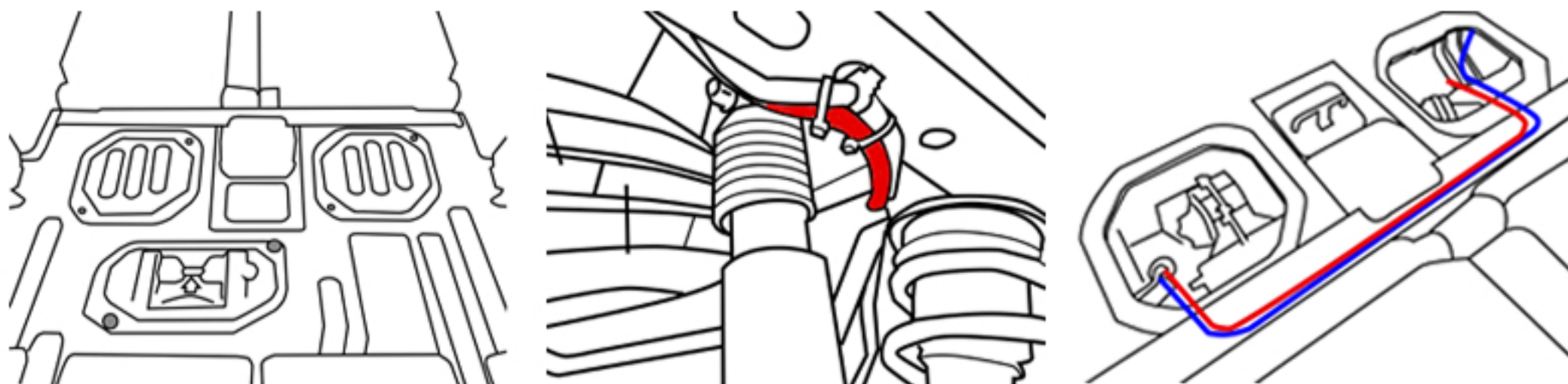

- ④常時電源(紫色)をバッテリーのプラス端子へ付属のクワ端子を取り付け接続します。
- ⑤助手席側トリムを取り外し、アクセサリソケットのプラス線側へ付属のエレクトロタップを用いてアクセサリ電源(橙色)を結線します。配線はアルミテープ等でボディー側へ固定を行ってください。
- ⑥テールランプと配線のコネクタを接続してください。※コネクタは接続後に防水・絶縁処理を必ず行ってください。

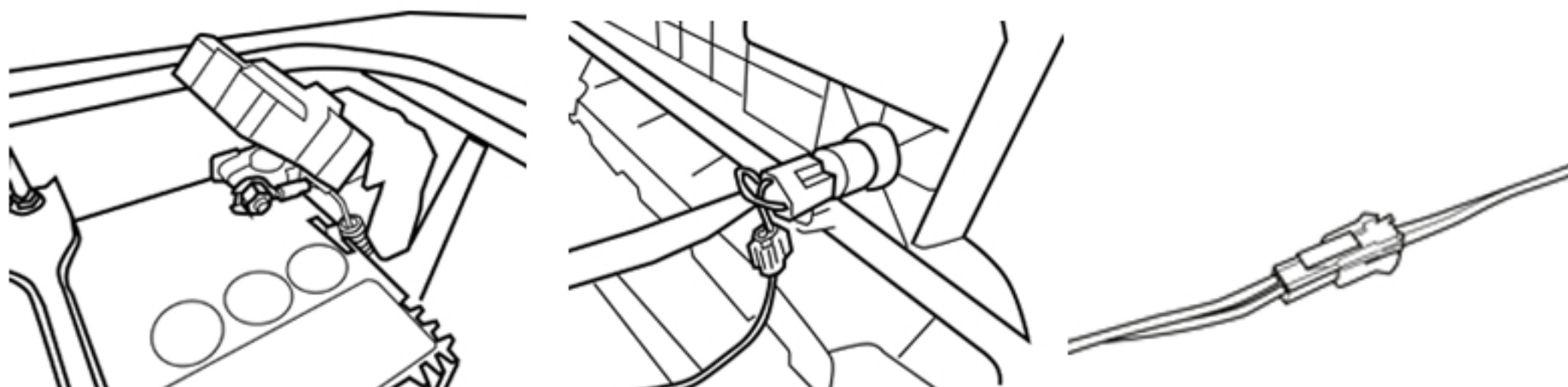

※ショートの原因となりますので、配線の噛み込みにご注意ください。

※配線はコルゲートチューブを巻き、結束バンドでしっかりと固定を行ってください。