

# TWEETER MOUNTING KIT

## ツイーター取り付けキット for S500系 後期 ハイゼット

### 取付・取扱説明書

このたびは、当社製品をお買い上げ頂き、誠にありがとうございます。

製品を正しくご使用・お取り付け頂くため、お取り付け前に本書をお読みください。

製品は改良のため予告なく仕様を変更する場合がございます。予めご了承下さいませ。

### 取付・使用上のご注意

#### [ 免責事項 ]

- 本書記載の指示を無視した使用により発生した事故、損害等に関しまして当社は賠償の責を一切負いかねます。
- 当製品を取り付け使用し、当製品以外の部品に不具合が発生しましても当社製品以外の部品の保証は一切責任を負いかねます。
- 製品を加工・破損等された場合は保証の対象外となります。

#### [ 取り付けに関して ]

- 作業は必ずプロショップ、整備工場にて行ってください。
- 車両、本製品への傷防止のため、作業前に各部養生を行ってください。
- 年式、グレード等により本書に記載の内容と異なる場合は、整備解説書等をご参考の上、作業を行ってください。

#### [ 保証内容に関して ]

- 本製品の保証は初期不良（発送より7日間）のみとなります。
- 製造工程において発生するスレ傷・バリは保証対象外となります。

### セット内容

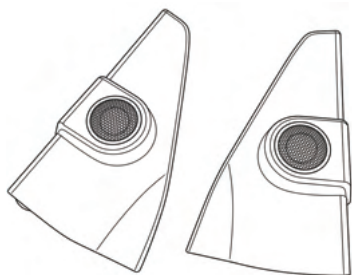

• 本体（左右）

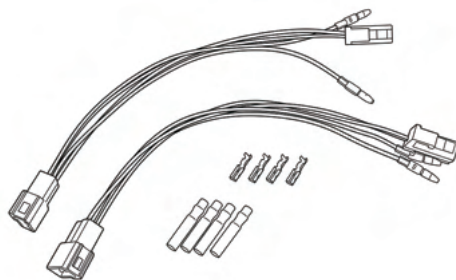

• 配線キット

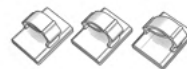

• 配線止め

# 製品取り付け手順

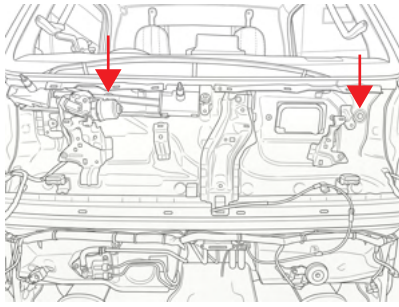

1. フロントフェイス周りのパーツをすべて取り外します。※矢印の位置が配線を通すグロメットです。

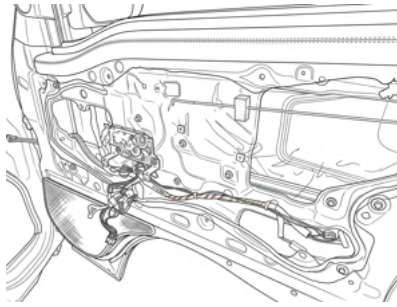

2. ドア周りのパーツ、ピラーカバーを取り外します。

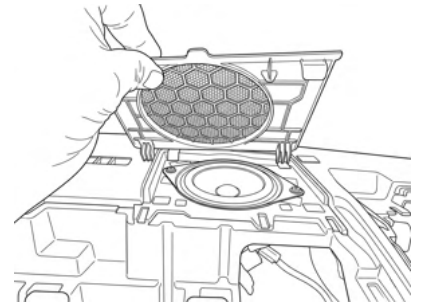

3. スピーカーカバーを取り外します。※運転席側はメーター周り、トップのパネルを外す必要がございます。



4. 純正ピラーカバーのクリップ（白）を本製品へ移設します。

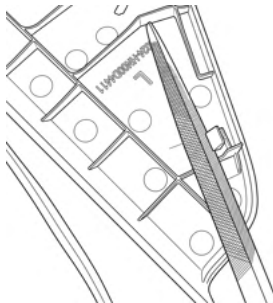

5. 本製品上部の爪をヤスリ等で削りボディーとのフィッティング調整を行ってください。

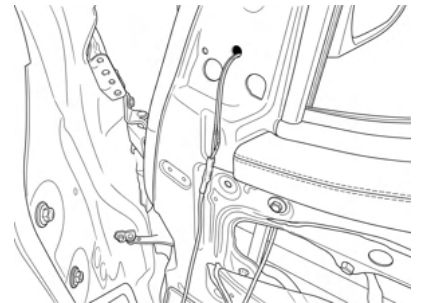

6. 本製品の配線をドア内に通し、配線が噛まないように注意しながら本製品を固定してください。



7. ドアの前から純正の配線に沿うように、全面へ配線を取り回します。

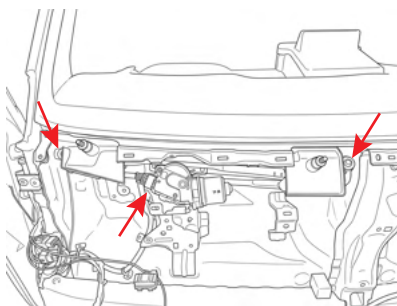

8. 運転席側ワイパーユニットを取り外します。ボルト2本、カプラーを取り外します。

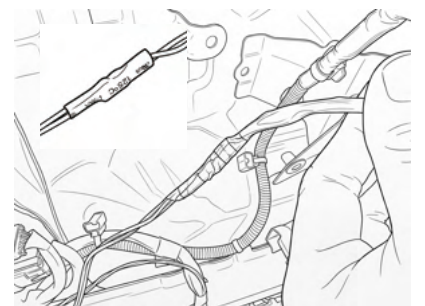

9. スピーカー配線にあるコンデンサ（膨らみのある部分）の、防水処理を行ってください。

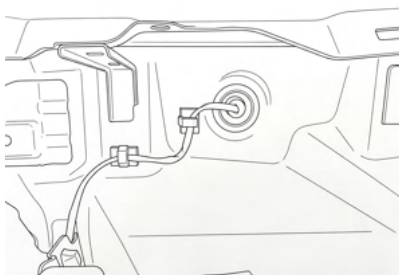

10. グロメットに穴を開け、配線を通します。裏側は防水処理を行ってください。運転席側はワイパー作動時の配線干渉を防ぐため、付属の配線止めにて固定を行ってください。

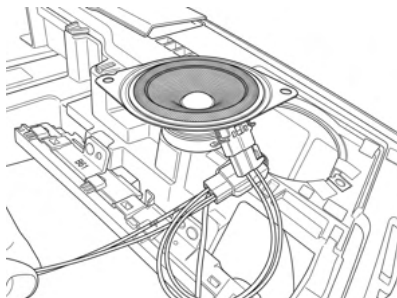

11. スピーカーを取り外し、付属の配線キットを装着します。

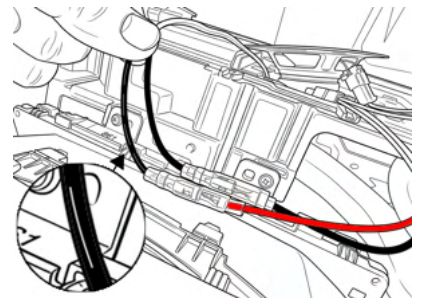

12. 製品側の配線にギボシ端子を装着し、配線キットの端子と接続します。赤色+配線側に、黒に白の印刷ラインがあるツイーター側の配線を接続してください。反対側も同様に作業を行い、各部を戻し作業終了です。